

Zelfgehaakte boodschappentas

Instructies Nee. 1957

Moeilijkheidsgraad: Uitgekiende 🍃🍃🍃🍃

Werktijden: 0 Notulen

Een zelfgehaakte boodschappentas ziet er geweldig uit, is milieuvriendelijk en neemt nauwelijks ruimte in beslag als deze ongevuld wordt vervoerd. Ontdek hier hoe je deze mooie tas zelf kunt maken.



Zakbodem van stevige haaksteken

In het begin op 142 luchtsteken gegoten en dicht bij de ring met 1 kettingsteek in de eerste luchtsteek.

1. ROUDE: 1 luchtmes (= 1 vaste maas) 1 vaste maas in de volgende luchtmes, * overslaan van de volgende luchtmes, 1 vaste maas in elk van de volgende 4 luchtmessages *, vanaf *-* werk 28 keer in totaal = 114 vaste mazen. Aan het begin van de ronde 1 markeerdraad aanbrengen en na 57 stevige steken 1 markeerdraad aanbrengen (= 57 stevige steken links tot het einde van de ronde)

2.-5e ROUDE: 1 steek in elke stevige steek, Zelfde TIJD in elke ronde toename van 1 steek aan beide zijden van elke markeerdraad = 130 steken. 6. ROUDE: 1 steek in elke steek en 8 steken gelijk verdeeld in de ronde = 138 steken.

Roosteruitstraling

Het rasterbeeld ontstaat door het herhaaldelijk haken van de volgende rondes:

2 rondes worden 46 keer gehaakt met 2 luchtsteken en 1 vaste steek, 1 rondje met 1 hak in elke steek
Haak 2 rondjes met 2 koteletten rond de luchtsteek en 1 vaste steek

Na 20 rondjes van dit "netpatroon-haken" 3 rondjes volledig met stokjes haken en het haakwerk afmaken, de draden naaien.

Op de bodem van de zak worden de zakken met strakke mazen gesloten.

Diagramm

- = 1 Luftmasche
- ⊥ = 1 Stäbchen in die Masche
- = 1 Stäbchen um den Luftmaschenbogen
- ← = mit dieser Runde beginnen - vorherige Runde wurde bereits gehäkelt

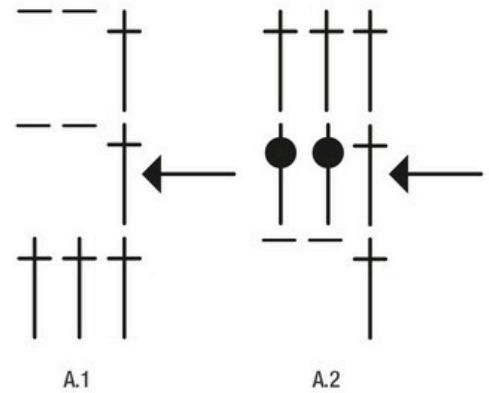

Handgrepen

van de zak Bevestig de 4 D-halfringen aan de zak met 7 stevige mazen elk. Knip vanaf Garen het koord van katoen 12 stukken garen van elk 80 cm. Knoop 6 stukken samen op een van de halfronde ringen, vlecht een vlecht met 3 strengen op een halfronde ring aan elke kant van de tas en knoop het uiteinde aan de andere ring aan de kant van de tas.



Artikel details:

Artikelnummer	Artikel omschrijving	Hoeveelheid
392945	VBS Haaknaald "2 mm - 8 mm", set van 12	1
27936	Durable Braided Fine, 3 mmKleur 309	1
361064	Prym wollen naainaalden zonder punt	1